

## VCW-R/VCEW-R/VUW-R/VEUW-R

### Vertikal Hebeklemmen

Für den Transport von rostfreien Stählen und Konstruktionsteilen ist die Klemme Typ VUW-R verfügbar. Zahnring und Zahnsegment sind bei dieser Klemme aus rostfreiem Sonderstahl gefertigt.  
 Zulässige Mindestlast ist 10 % von der Maximumlast.

Ab VCEW-R 4,5 Verfügbarkeit und Preise anfragen

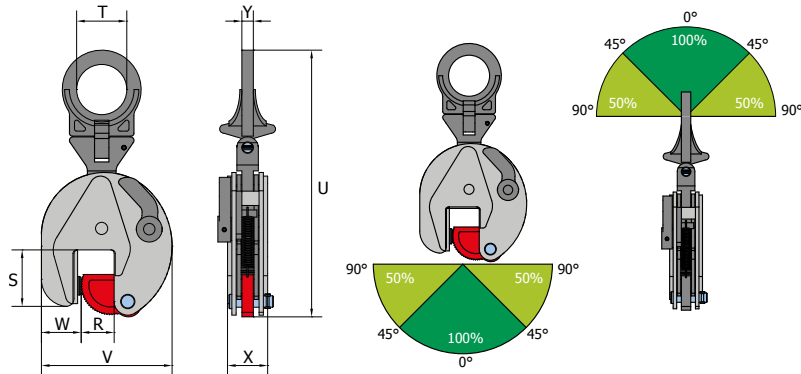

Code	Tragfähigkeit [kg]	Greifbereich R [mm]	S [mm]	T [mm]	U [mm]	V [mm]	W [mm]	X [mm]	Y [mm]	Gewicht [kg/Stk.]
VCW-R 0,75 t	750	0-13	47	30	202	100	37	37	10	1,70
VCEW-R 1 t	1.000	0-25	56	45	263	141	37	47	15	3,50
VCEW-R 2 t	2.000	0-35	78	64	336	183	56	56	16	7
VCEW-R 3 t	3.000	0-35	78	64	336	183	56	56	16	7
VCEW-R 4,5 t	4.500	0-45	85	70	425	228	60	78	20	16
VCEW-R 6 t	6.000	0-50	114	75	490	259	82	78	20	21
VCEW-R 7,5 t	7.500	0-55	111	75	522	267	70	86	20	26
VUW-R 0,75 t	750	0-13	47	30	203	100	37	37	10	1,80
VEUW-R 1 t	1.000	0-25	56	50	292	141	37	47	15	3,80
VUW-R 2 t	2.000	0-20	78	70	370	165	54	56	16	7
VEUW-R 2 t	2.000	0-35	78	70	372	183	56	56	16	8
VEUW-R 3 t	3.000	0-35	78	70	372	183	56	56	16	8
VEUW-R 4,5 t	4.500	0-45	85	70	431	228	60	78	20	16,50
VEUW-R 6 t	6.000	0-50	114	78	527	259	82	78	32	24
VEUW-R 7,5 t	7.500	0-55	111	78	560	267	70	86	32	28